

# Nivelador mecánico de muelle o andén de la serie U

# BLUE GIANT®

## Optimice sus opciones en el muelle o andén de carga

Disponibles con capacidad nominal de **30,000, 35,000, 40,000, y 45,000 lb.** (13636, 15909, 18144, y 20455 kg)

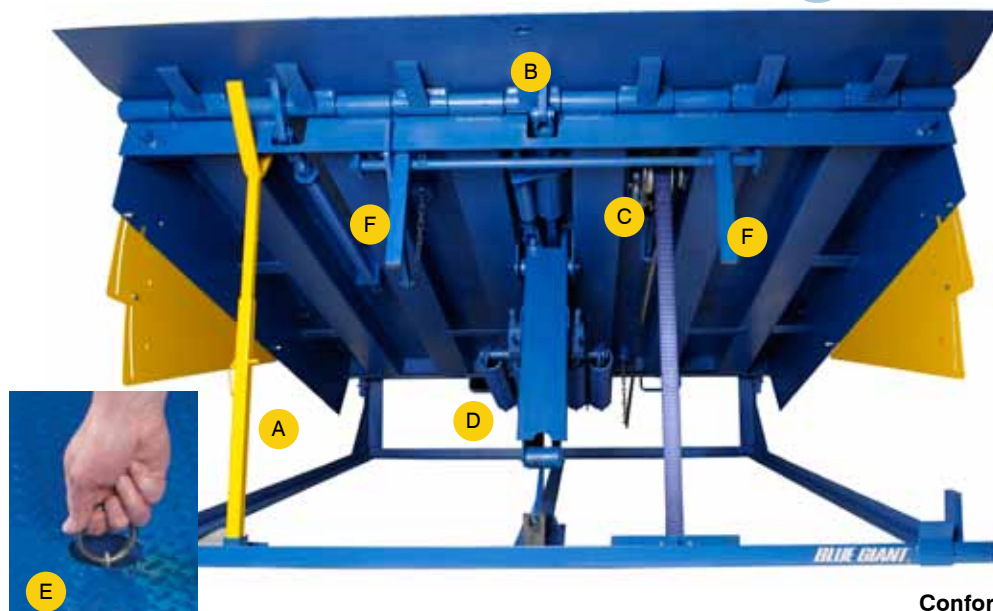

### CARACTERÍSTICAS DE SEGURIDAD

- A** Un amortiguador de mantenimiento que soporta la plataforma y el labio que facilita el mantenimiento y la inspección debajo de la plataforma
- B** Labio retráctil que se pliega de forma segura si es golpeado mientras está extendido
- C** Unidad de sistema de amarre que sigue el movimiento del muelle o andén con la suspensión del remolque
- D** Resortes para trabajo pesado con garantía durante toda la vida útil
- E** Cadena ergonómica de tiro suave y con la que sólo se requiere de una fuerza de 3 lb. (1.4 kg) para extender la plataforma
- F** Patas mecánicas de seguridad que limitan la caída libre de la plataforma

Conforme a la norma MH30.1(2007) de ANSI

El nivelador mecánico para muelle o andén de carga de la serie U de Blue Giant es fácil de usar: simplemente tire de la cadena de arranque y deje que los resortes reforzados de elevación entren en acción. La plataforma se eleva y el labio se mueve suavemente hasta que queda extendido y sitiado. Luego, camine sobre la plataforma para descenderla sobre la base de carga del camión y comience a cargar o a descargar.

### Potente sistema de amarre

El sistema de amarre del nivelador mecánico para muelle o andén de carga de la serie U se controla con un mecanismo de trinquete de acero fresado con instrumentos de precisión, de 45,000 lb./pulg2, 13 ranuras profundas y cuatro trinquetes, lo que ofrece una gran capacidad de cierre. Durante la carga y la descarga, el freno de disco de fricción permite que la plataforma se nivele de manera impecable a la altura del remolque, lo que minimiza el rebote producido por el tránsito. La mayor superficie de contacto con el disco de freno genera un desgaste uniforme sobre las zapatas de freno y se produce un mejor amarre, a la vez que se reducen los requisitos de mantenimiento.

### Integridad estructural

Los canales de tipo U están soldados a la parte inferior de la plataforma, en los puntos de impacto dinámico, lo que evita el pandeo y prolonga la vida útil del nivelador de muelle o andén de carga. La placa frontal continua, de una sola pieza, refuerza la estructura de la

parte delantera de la plataforma. Un único pasador de la bisagra del labio posibilita una mejor distribución de la carga.

### La ventaja de una placa flexible

La estructura de la bisagra posterior, ideal para las condiciones normales de carga, permite que la plataforma se flexione hasta 4" (101 mm) con carga, para garantizar el contacto a todo lo ancho entre el labio y la base de carga del camión. La bisagra fija permanece al ras con el piso para eliminar los puntos de estrangulación y la obstrucción del tránsito.

### Diseñado teniendo en cuenta la seguridad

Si un camión parte de manera imprevista o se suelta de la placa del labio, las patas mecánicas de seguridad evitan la caída libre de la plataforma, lo que minimiza el riesgo de lesiones personales y daños materiales al equipo.

Más arriba se indican otras características.



# Nivelador mecánico de muelle o andén de la serie U

# BLUE GIANT®



## AVANCE al PRÓXIMO NIVEL

### FLOTACIÓN DE MOVIMIENTO ASEGURADO

Para las operaciones de gran volumen con niveles de uso más exigentes, Blue Giant ofrece una **flotación de movimiento asegurado**, con inclinación sostenida de 4" (101 mm) en la plataforma, como alternativa opcional a la bisagra posterior fija estándar.

La acción de flotación permite el contacto a todo lo ancho entre el labio y la plataforma de carga del camión, lo que evita daños a las llantas y la carga del montacargas de horquilla y disminuye el movimiento vibratorio que puede producirle lesiones en la espalda y el cuello al conductor del montacargas.

Con la flotación de movimiento asegurado, el nivelador de muelle o andén puede soportar cargas más pesadas sin que se produzca fatiga de la placa, lo que reduce los requisitos de mantenimiento y prolonga la vida útil del nivelador.

Cuando se encuentra en posición de estacionamiento, el nivelador queda al ras del piso y elimina las inquietudes producidas por el riesgo de tropiezos y las obstrucciones del tránsito.



### PAQUETE DE COMUNICACIONES POR LUCES

Las siguientes características opcionales le permitirán sacar el mayor provecho del nivelador de su muelle o andén de carga.



El **paquete de comunicaciones manuales por luces** consiste en un sistema de lámparas de señalización exterior e interior controladas manualmente para advertir a los trabajadores y a los conductores de camiones sobre las condiciones de seguridad. El **paquete de comunicaciones automáticas por luces**

avanzado tiene un sensor que detecta el estado del muelle o andén y advierte automáticamente cuando éste está estacionado. Ambos paquetes minimizan los riesgos de partidas imprevistas de los camiones y de lesiones corporales.

### OPCIONES PARA MAYOR SEGURIDAD Y MEJOR DESEMPEÑO



El tablero de control Blue Genius™ y el paquete de lámparas de tránsito forman parte del equipo estándar de los retenedores hidráulicos de vehículos de Blue Giant.

Los **retenedores hidráulicos de vehículos de Blue Giant** amarran fijamente los camiones al muelle o andén de carga, lo que mejora los niveles de seguridad durante la manipulación de cargas. Nuestros modelos son de perfil bajo, ofrecen una amplia gama de opciones de retención y pueden engancharse a una gran diversidad de barras ICC (barras protectoras contra impactos traseros), incluyendo las que estén dobladas o dañadas. Viene con el tablero de control del retenedor de vehículos **Gold de la serie II Blue Genius™** y el paquete de lámparas de tránsito.



El tablero de control Blue Genius™ y el paquete de lámparas de tránsito forman parte del equipo estándar de los retenedores hidráulicos de vehículos de Blue Giant.

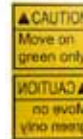

### OFRECEMOS TAMBIÉN:

- Labios de 18" (457 mm) y de 20" (508 mm) de longitud
- Cepillo y protectores de caucho contra la intemperie
- Protectores de metal para los dedos del pie de pleno alcance
- Recipiente de vertido para facilitar nuevas construcciones
- Juego para la construcción de una nueva fosa



85 Heart Lake Road South  
Brampton, Ontario, Canada L6W 3K2  
Phone: 905-457-3900 · Fax: 905-457-2313  
www.BlueGiant.com

DISTRIBUIDOR AUTORIZADO

BLUE GIANT EQUIPMENT CORPORATION

BLUE GIANT ofrece una línea completa de niveladores y equipos para la seguridad de muelle o andén, accesorios, equipos de montacargas de tijeras y ergonómicos, y camiones industriales. De conformidad con nuestro programa de mejora constante de los productos, las especificaciones están sujetas a cambio sin previo aviso. Sírvase comunicarse con BLUE GIANT para obtener la información más actualizada. Algunas características ilustradas pueden ser opcionales en determinados mercados.